

[形 試 合]

(男 女 混 合)

幼 年 の 部

初 伸 之 形

上 : 赤
左 : 赤

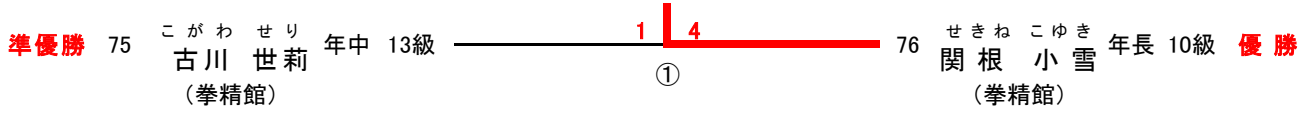

小学1年生の部

伸 流 之 形

上 : 赤
左 : 赤

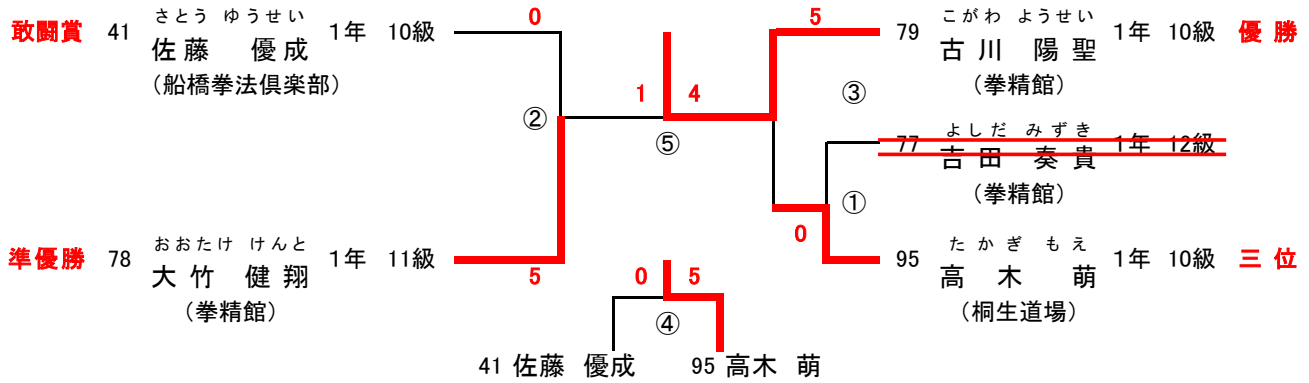

小学2年生の部

伸 流 之 形

上 : 赤
左 : 赤

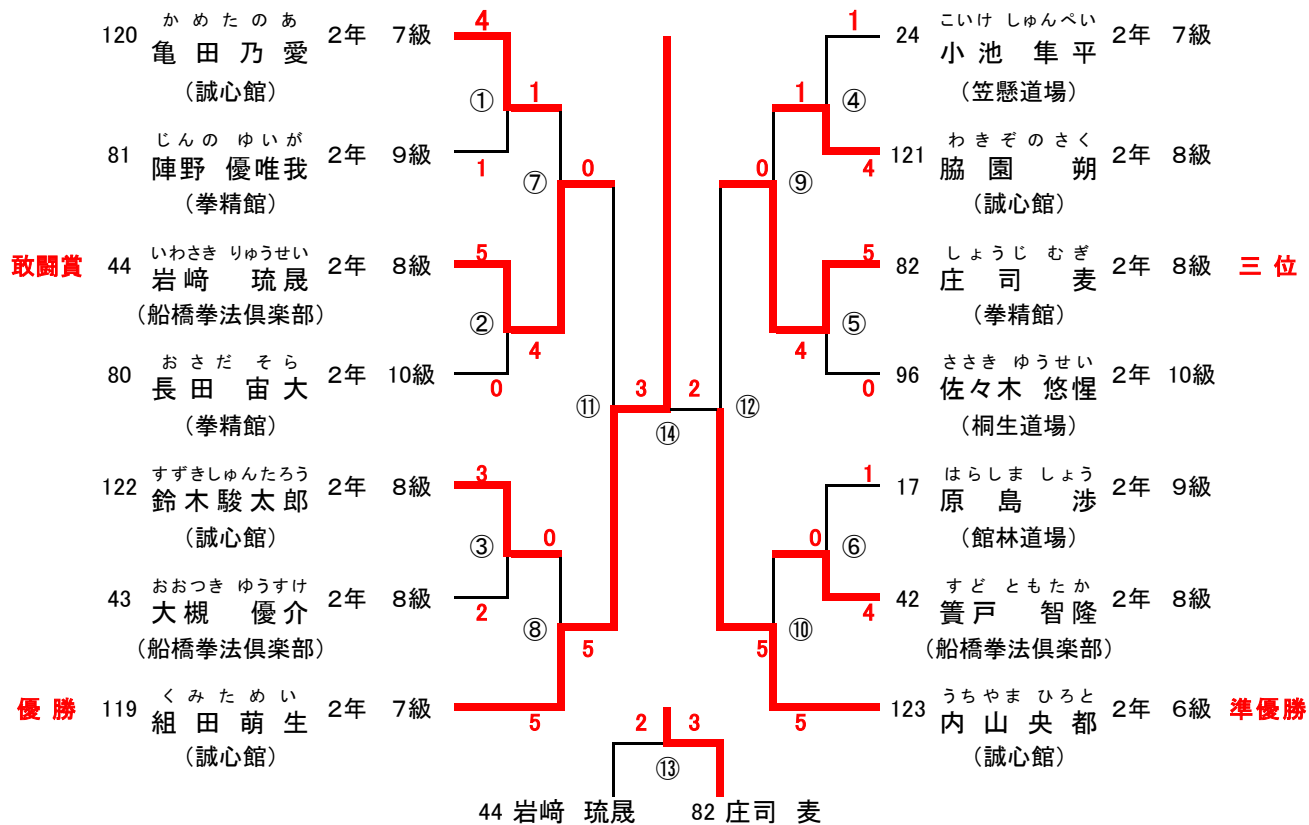

[形 試 合]

(男 女 混 合)

小学3年生の部

上 : 赤
左 : 赤

五成之形

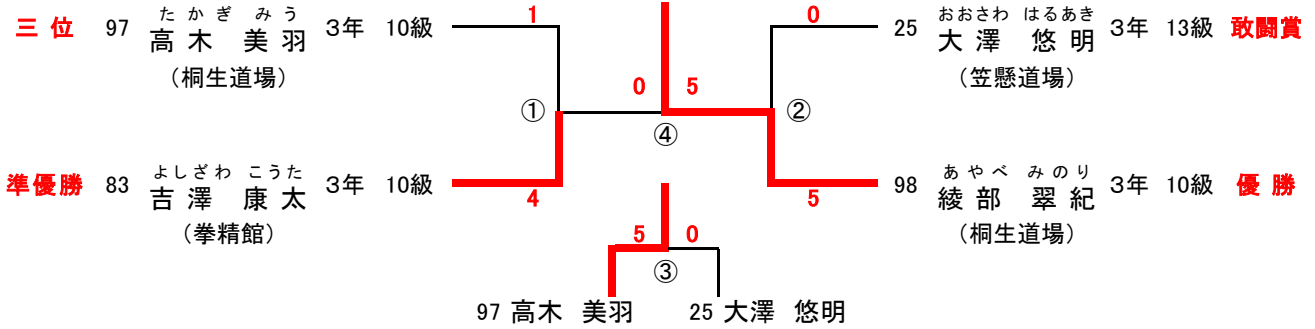

小学4年生の部

上 : 赤
左 : 赤

五成之形

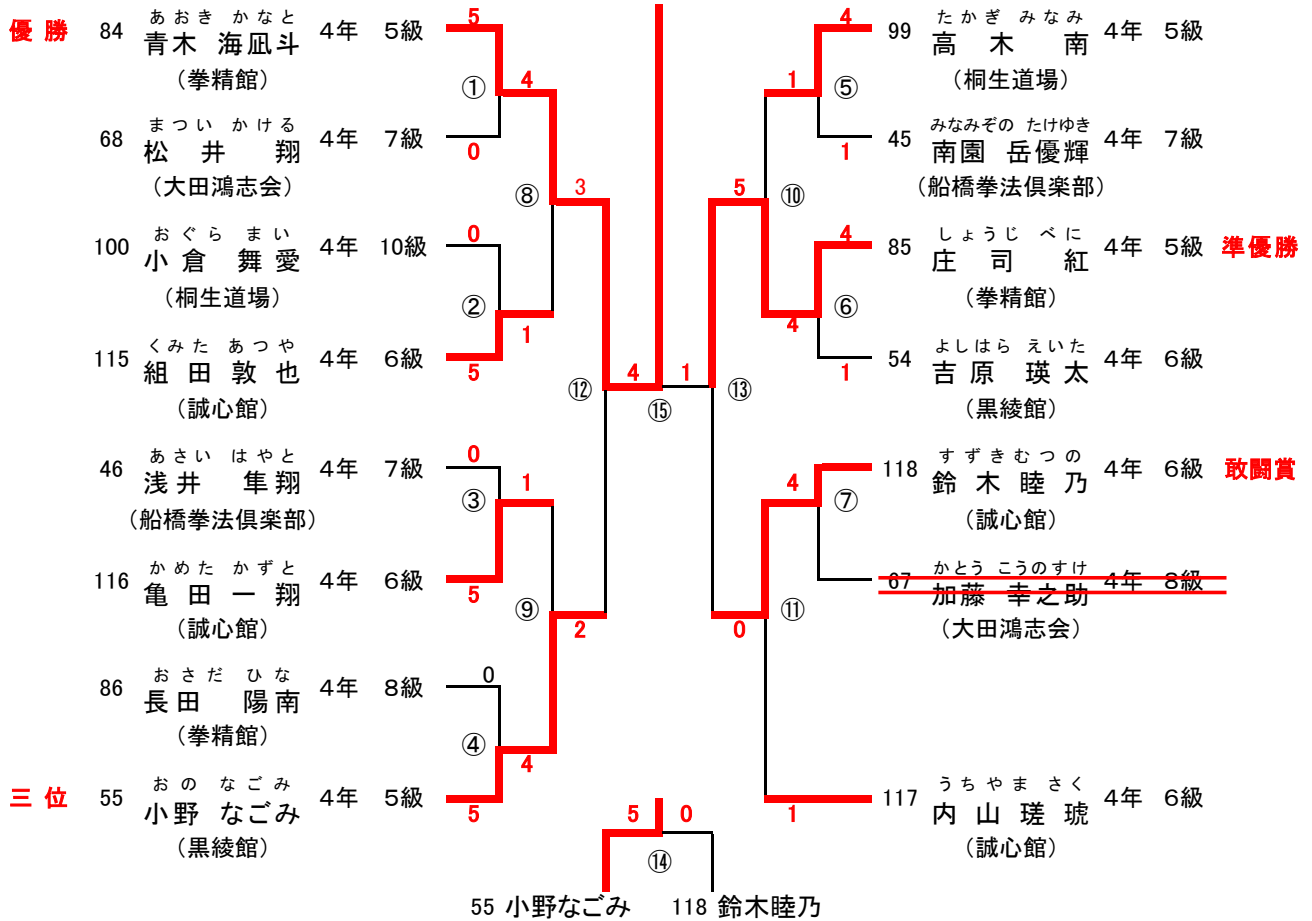

[形 試 合]

(男 女 混 合)

小学5年生の部

上 : 赤
左 : 赤

正 流 之 形

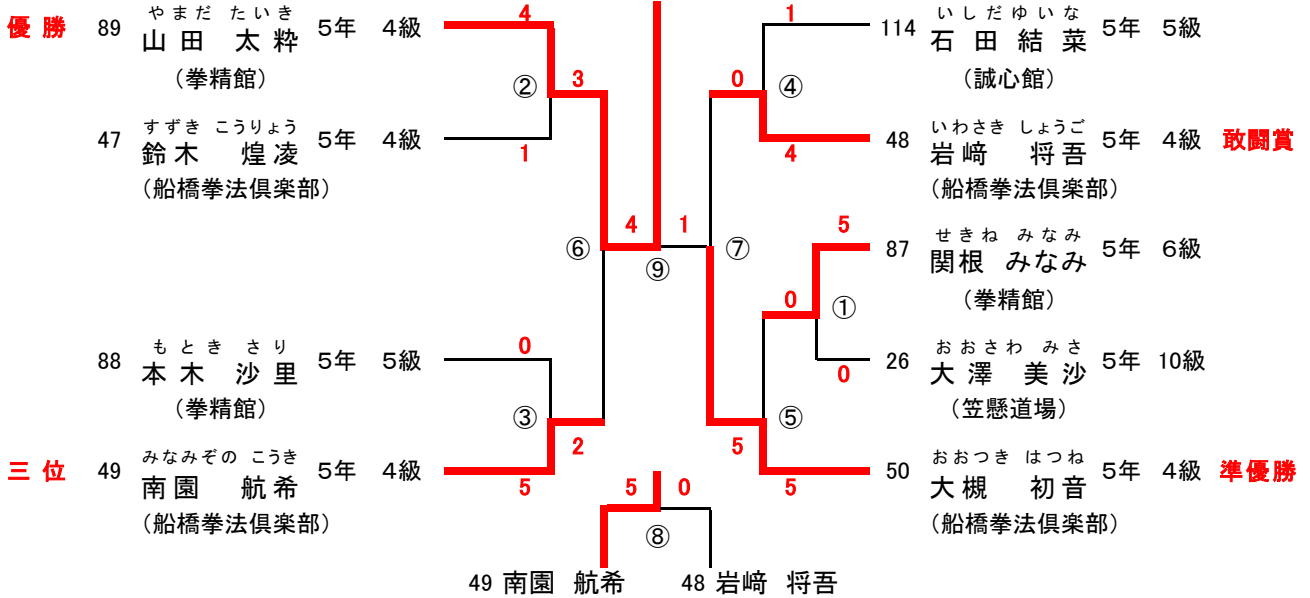

小学6年生の部

上 : 赤
左 : 赤

正 流 之 形

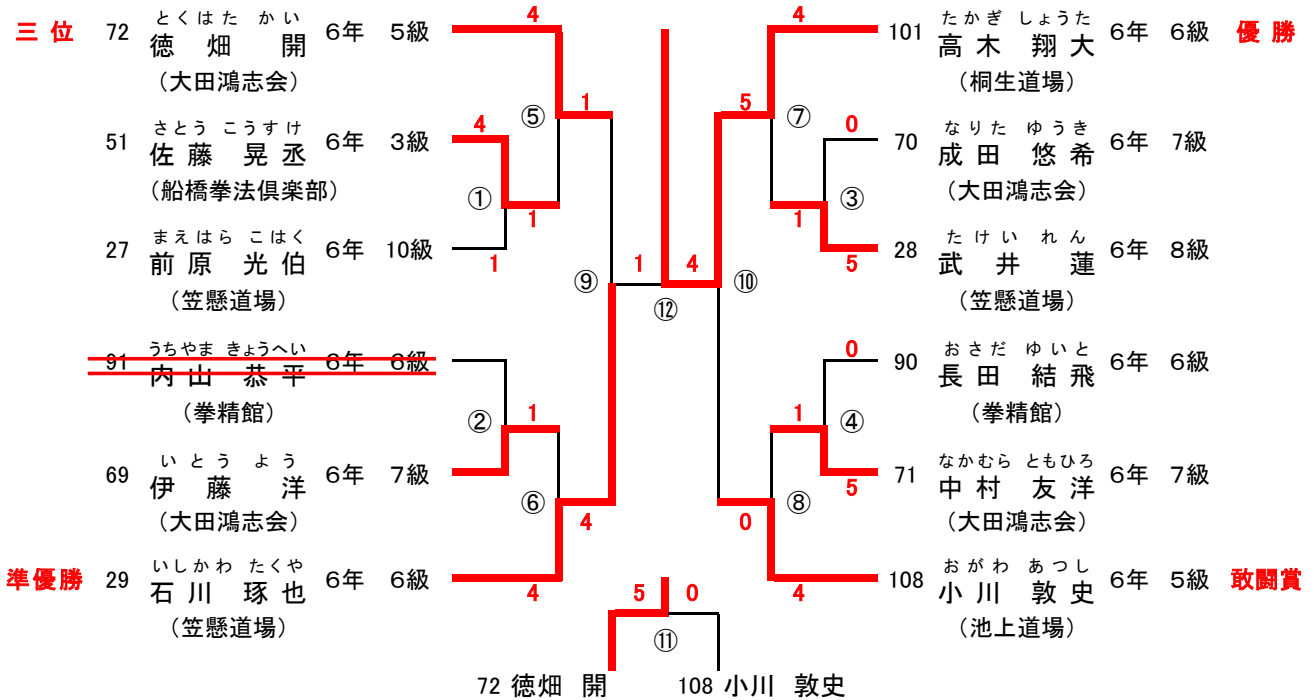

[形 試 合]

(男 女 混 合)

中学1年生の部

青風之形

上 : 赤
左 : 赤

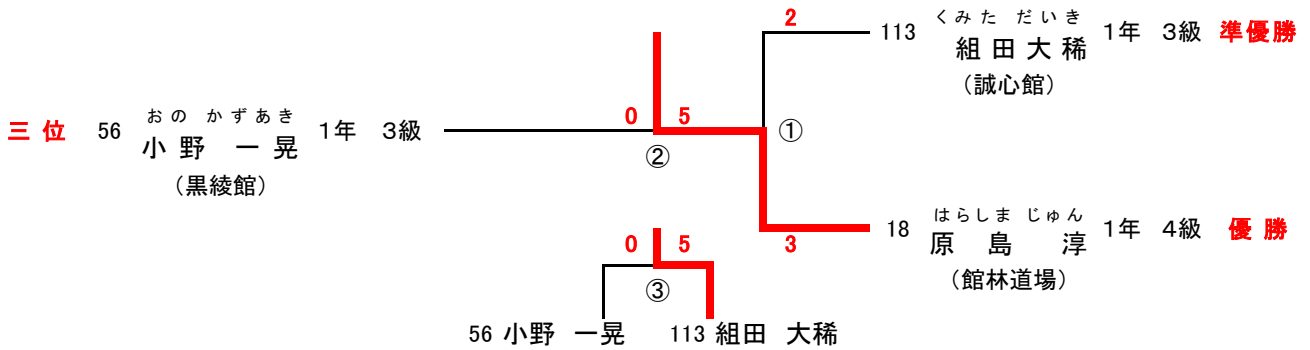

※ ③は①試合での勝者が②試合で勝った場合のみ三位決定戦を実施する

中学2年生の部

青風之形

上 : 赤
左 : 赤

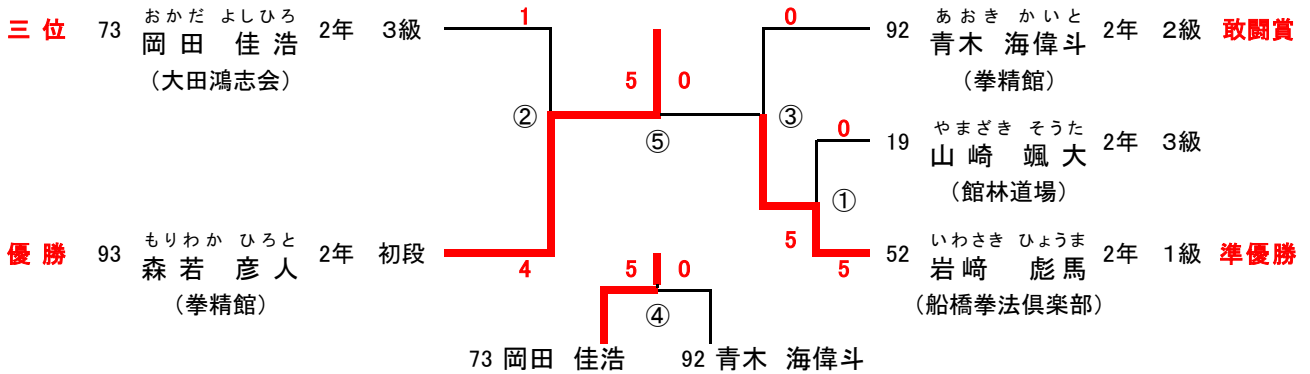

中学3年生の部

青風之形

上 : 赤
左 : 赤

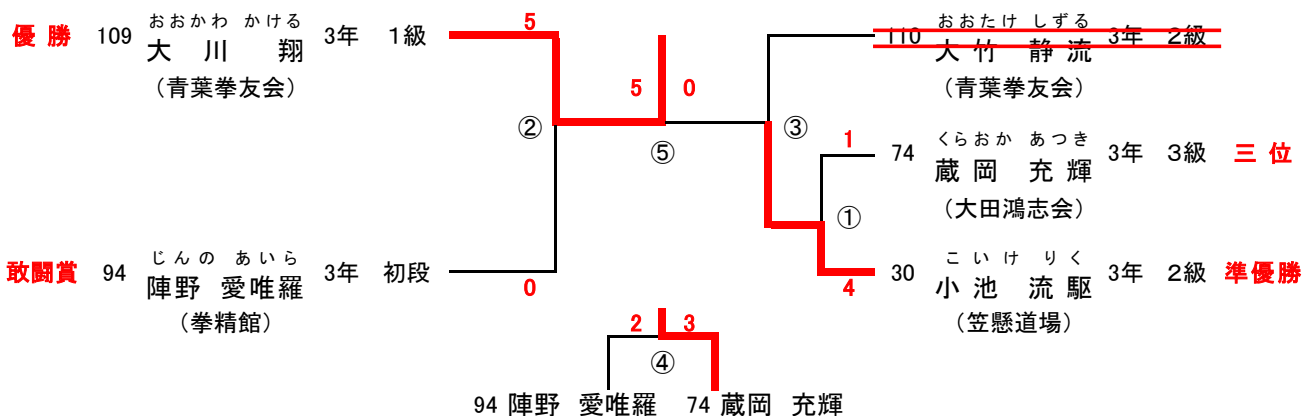

[防 具 試 合]

上 : 赤
左 : 赤

幼年女子の部

1分 三本勝負
延長1分 一本勝負
(決勝は時間無制限)

準優勝 76

せきね こゆき
関根 小雪
(拳精館) 年長 10級

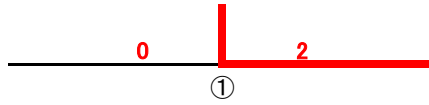

75

こがわ せり
古川 世莉
(誠心館) 年中 13級 優勝

上 : 赤
左 : 赤

小学1年生女子の部

1分30秒 三本勝負
延長1分 一本勝負
(決勝は時間無制限)

準優勝 95

たかぎ もえ
高木 萌
(桐生道場) 1年 10級

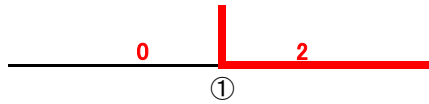

105

あべ あやか
安陪 彩香
(池上道場) 1年 無級 優勝

上 : 赤
左 : 赤

小学2年生女子の部

1分30秒 三本勝負
延長1分 一本勝負
(決勝は時間無制限)

準優勝 120

かめたの あ
亀田 乃愛
(誠心館) 2年 8級

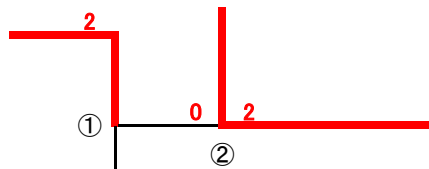

119

くみた めい
組田 萌生
(誠心館) 2年 8級 優勝

三位 82

しょうじ むぎ
庄司 麦
(拳精館) 2年 8級

(誠心館)

[防 具 試 合]

小学3年生女子の部

上 : 赤
左 : 赤

1分30秒 三本勝負
延長1分 一本勝負
(決勝は時間無制限)

準優勝 98

あやべ のり
綾部 翠紀 3年 10級
(桐生道場)

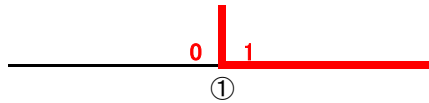

97

たかぎ みう
高木 美羽 3年 10級 **優勝**
(桐生道場)

上 : 赤
左 : 赤

小学4年生女子の部

1分30秒 三本勝負
延長1分 一本勝負
(決勝は時間無制限)

優勝 85

しょうじ べに
庄司 紅 4年 5級
(拳精館)

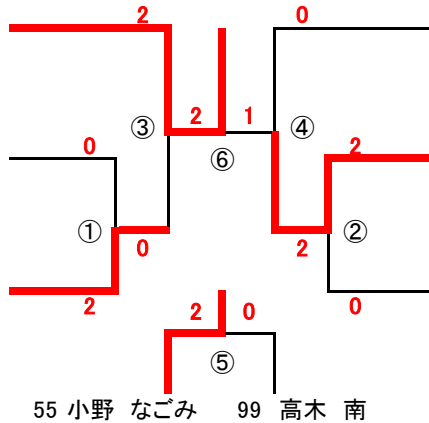

99

たかぎ みなみ
高木 南 4年 5級 **敢闘賞**
(桐生道場)

100

おぐら まい
小倉 舞愛 4年 10級
(桐生道場)

86

おさだ ひな
長田 陽南 4年 8級 **準優勝**
(拳精館)

三位 55

おの なごみ
小野 なごみ 4年 5級
(黒綾館)

118

すずき むつ
鈴木 睦乃 4年 6級
(誠心館)

55 小野 なごみ 99 高木 南

上 : 赤
左 : 赤

小学5年生女子の部

1分30秒 三本勝負
延長1分 一本勝負
(決勝は時間無制限)

優勝 12

おおもり しおり
大森 汐莉 5年 7級
(幸心館)

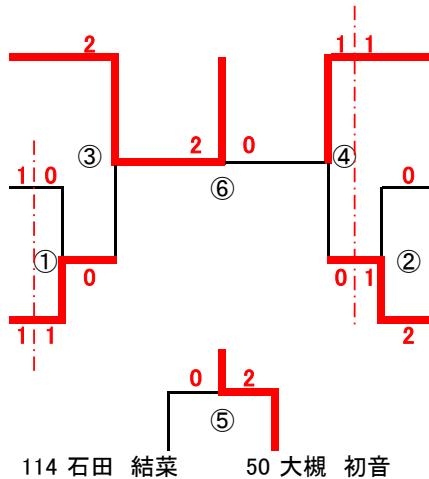

88

もとき さり
本木 沙里 5年 5級 **準優勝**
(拳精館)

87

せきね みなみ
関根 みなみ 5年 6級
(拳精館)

26

おおさわ みさ
大澤 美沙 5年 10級
(笠懸道場)

敢闘賞 114

いしだ ゆい
石田 結菜 5年 5級
(誠心館)

50

おおつき はつね
大槻 初音 5年 4級 **三位**
(船橋拳法倶楽部)

114 石田 結菜 50 大槻 初音

[防 具 試 合]

上 : 赤
左 : 赤

小学1年生男子の部

1分30秒 三本勝負
延長1分 一本勝負
(決勝は時間無制限)

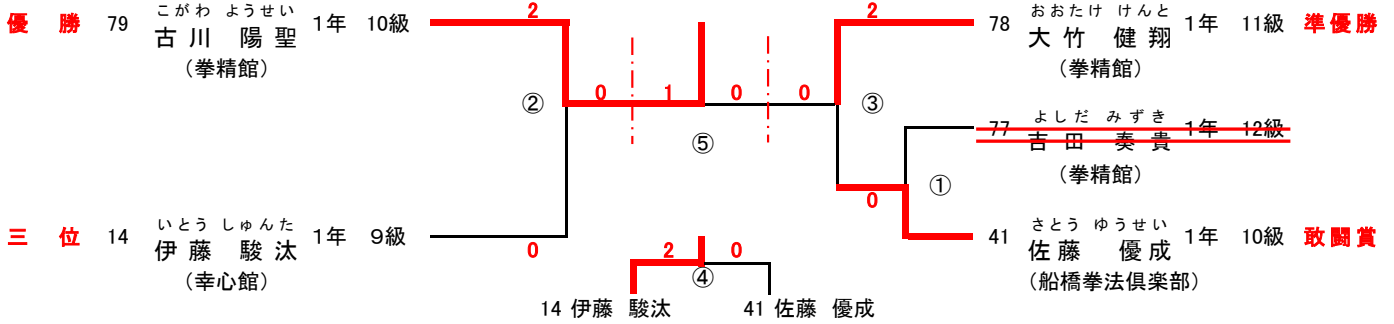

上 : 赤
左 : 赤

小学2年生男子の部

1分30秒 三本勝負
延長1分 一本勝負
(決勝は時間無制限)

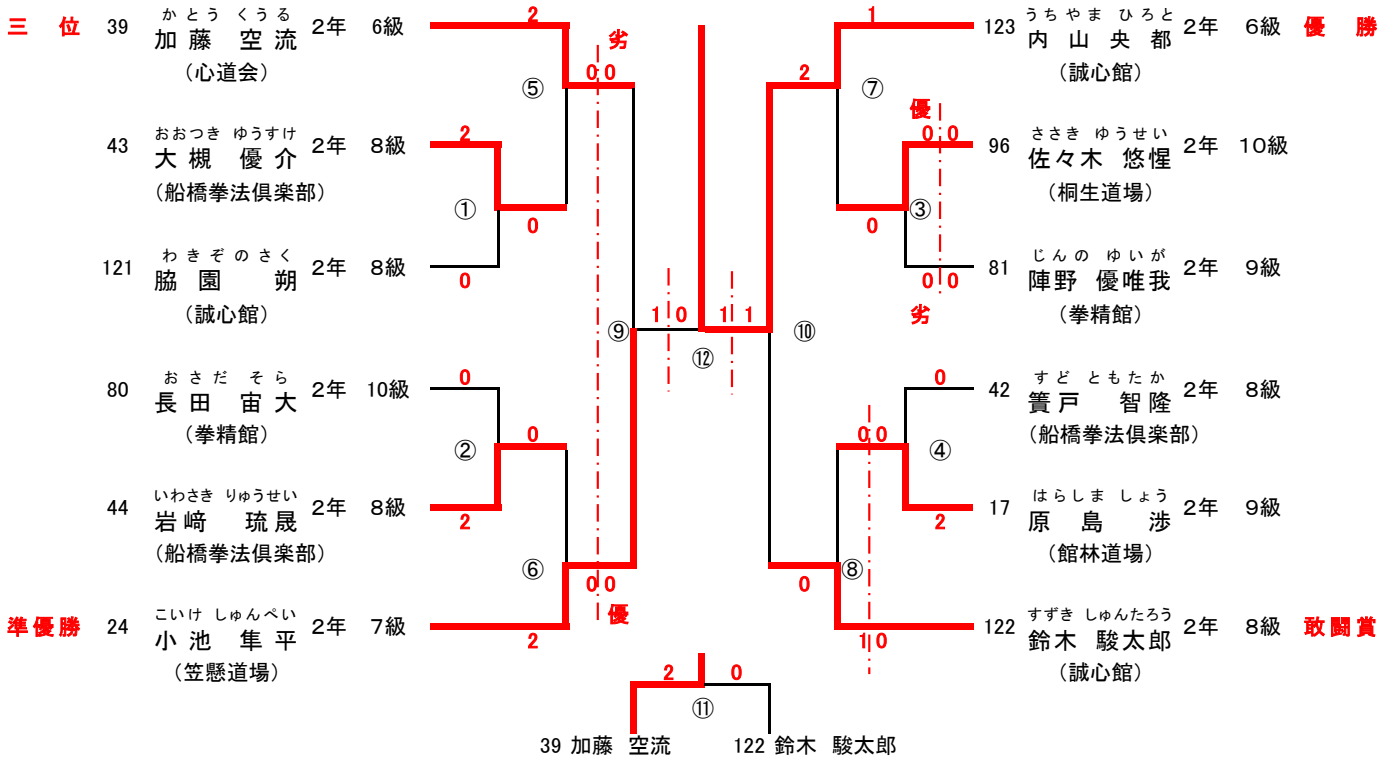

[防 具 試 合]

小学3年生男子の部

上 : 赤
左 : 赤

1分30秒 三本勝負
延長1分 一本勝負
(決勝は時間無制限)

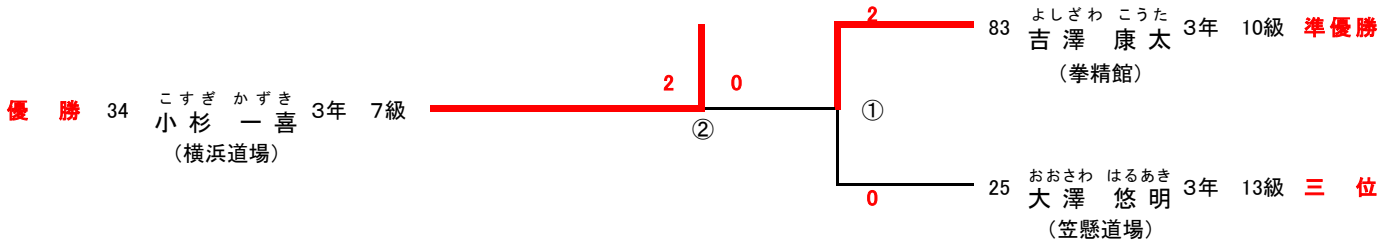

小学4年生男子の部

上 : 赤
左 : 赤

1分30秒 三本勝負
延長1分 一本勝負
(決勝は時間無制限)

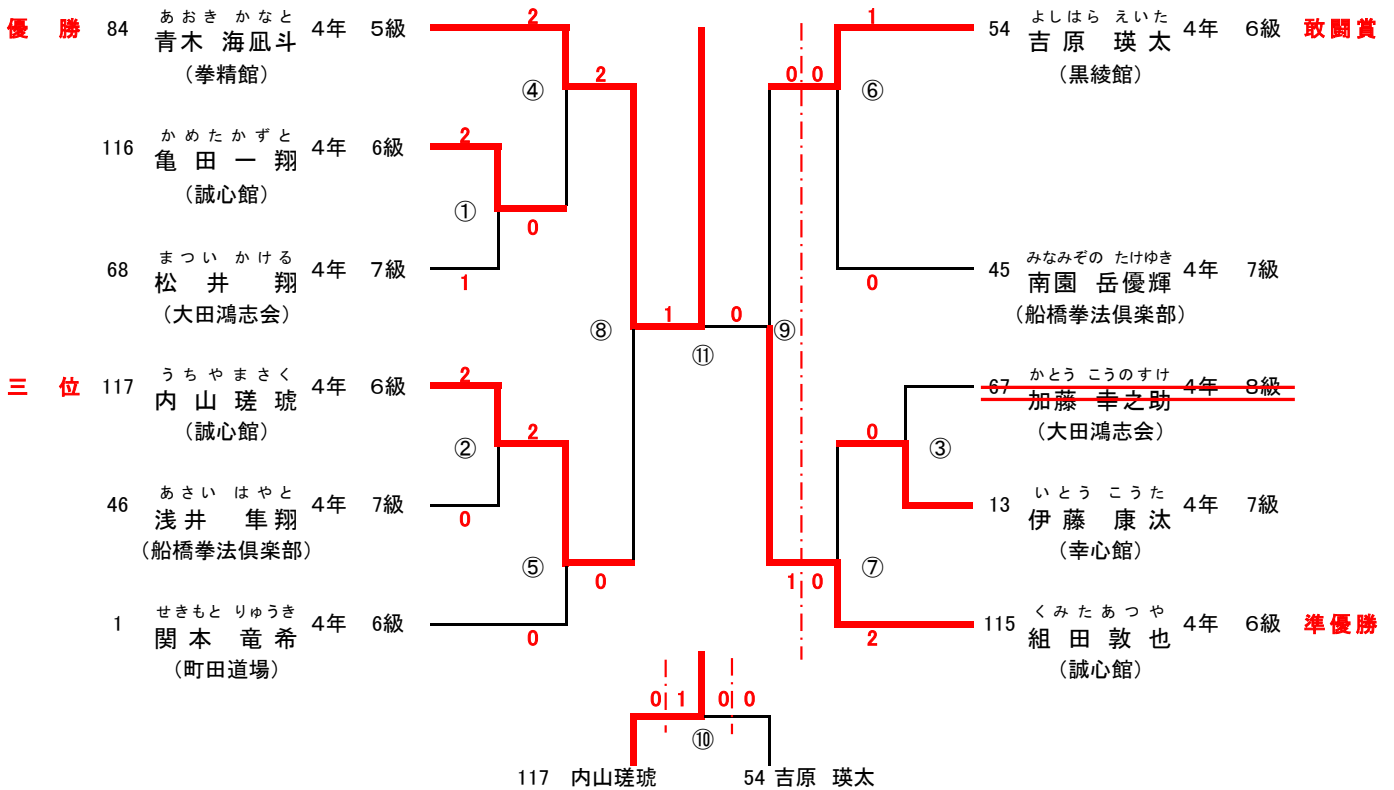

[防 具 試 合]

小学5年生男子の部

上 : 赤
左 : 赤

1分30秒 三本勝負
延長1分 一本勝負
(決勝は時間無制限)

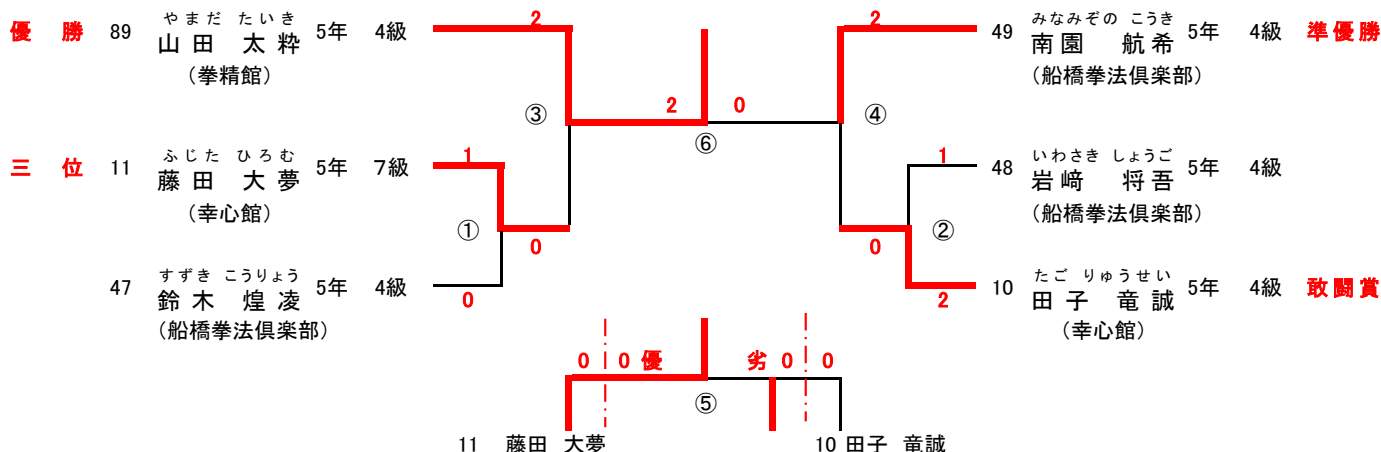

[防 具 試 合]

小学6年生男子の部

上 : 赤
左 : 赤

1分30秒 三本勝負
延長1分 一本勝負
(決勝は時間無制限)

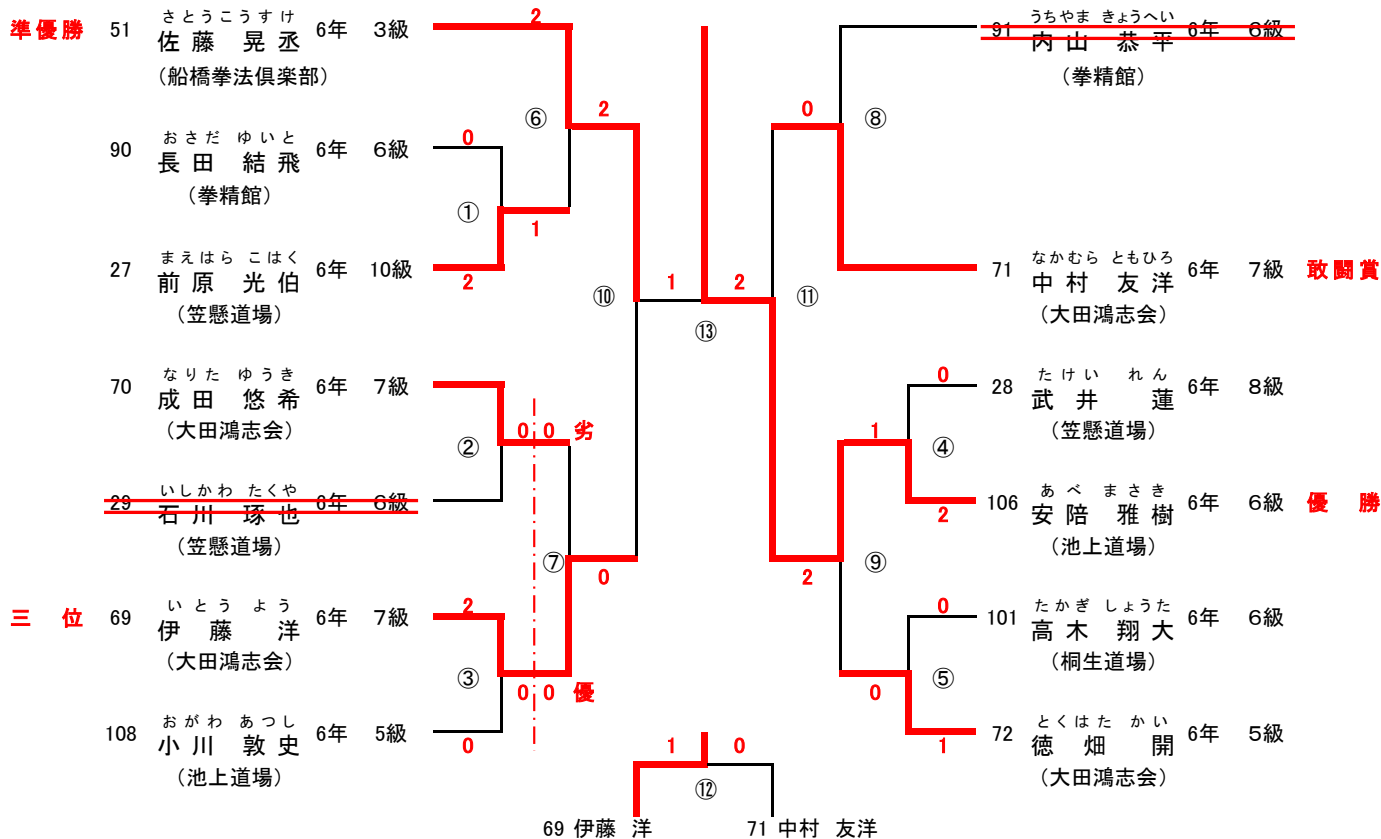

[防 具 試 合]

中学1年生男子の部

上 : 赤
左 : 赤

2分 三本勝負
延長1分 一本勝負
(決勝は時間無制限)

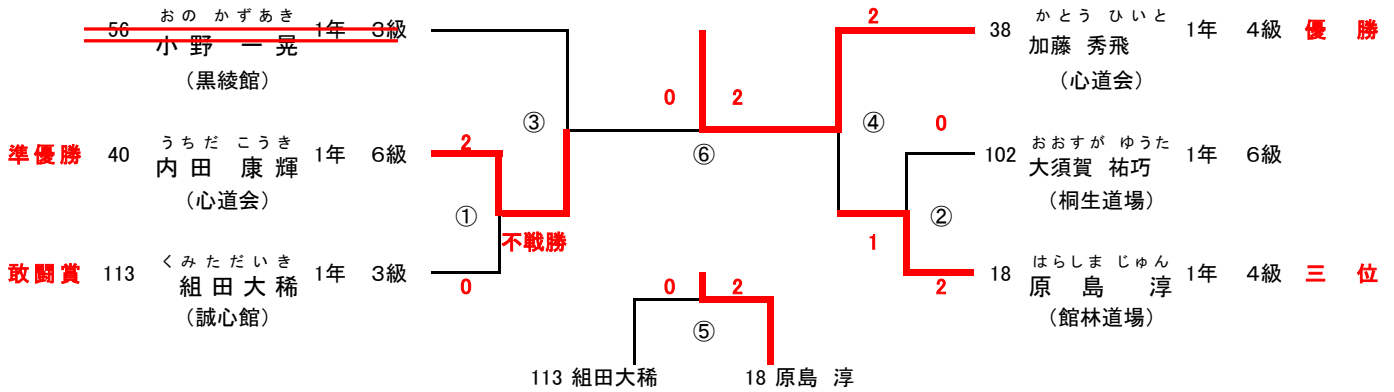

中学2年生男子の部

上 : 赤
左 : 赤

2分 三本勝負
延長1分 一本勝負
(決勝は時間無制限)

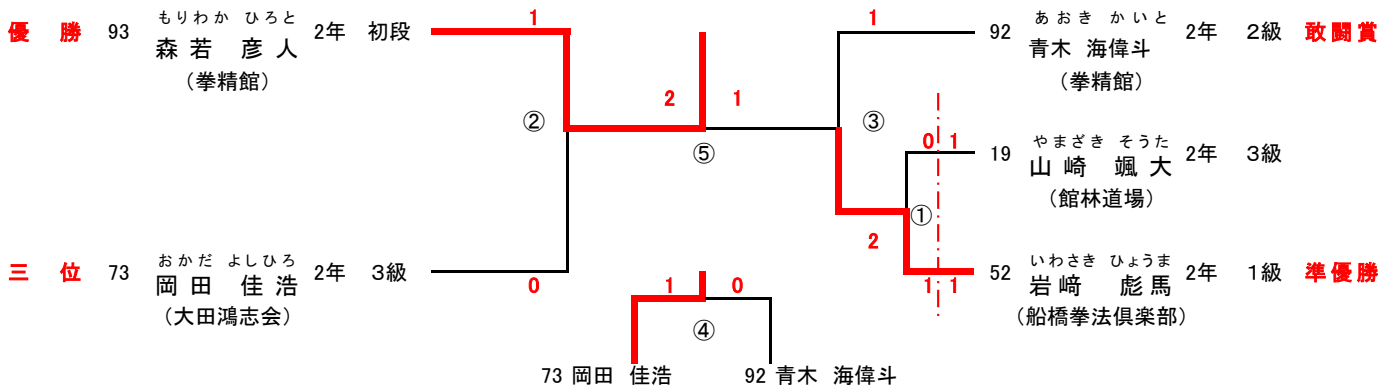

中学3年生の部

上 : 赤
左 : 赤

2分 三本勝負
延長1分 一本勝負
(決勝は時間無制限)

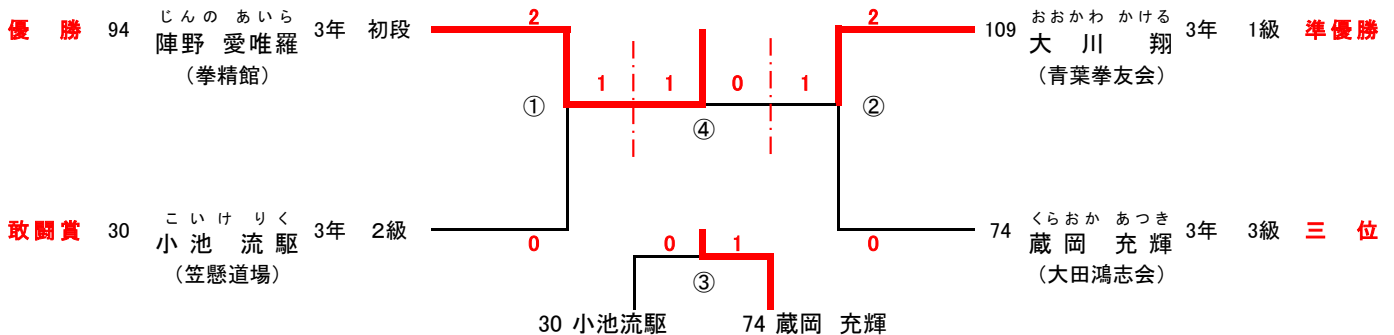

[防 具 試 合]

上 : 赤
左 : 赤

一 般 男 子 級 の 部

2分間 三本勝負
延長1分 一本勝負
(決勝は時間無制限)

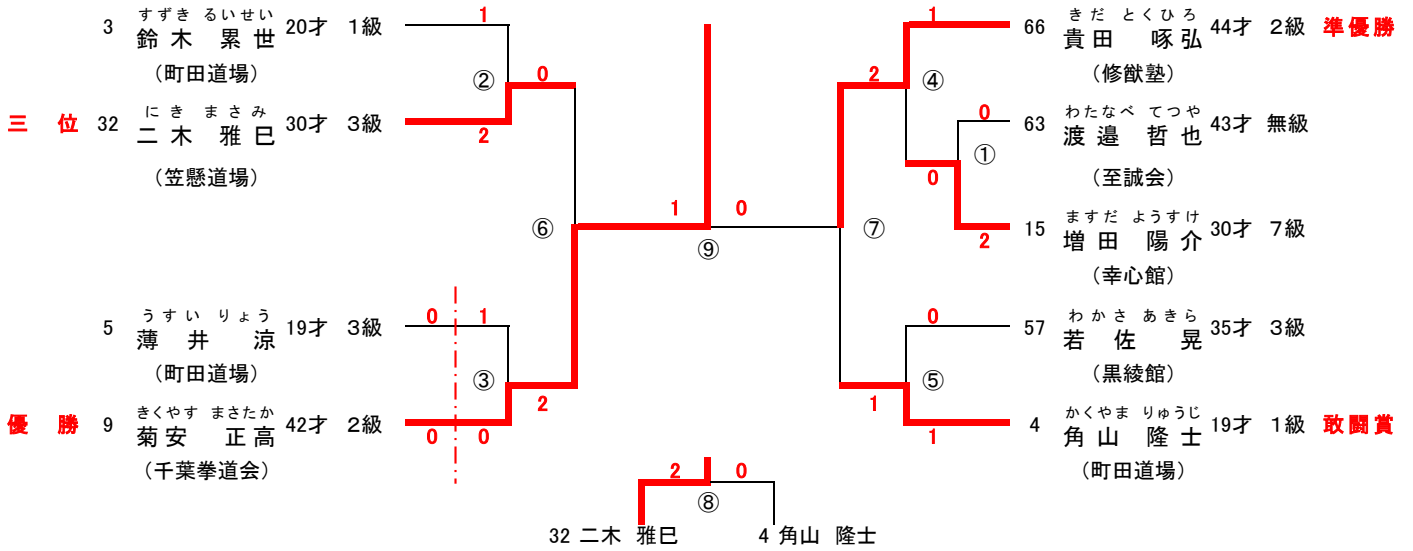

上 : 赤
左 : 赤

一 般 男 子 段 の 部

2分間 三本勝負
延長1分 一本勝負
(決勝は時間無制限)

