

第5回関東少年選手権大会 [防具試合] 小学生男子の部

[防具試合] 幼年の部

上:赤 下:白 左:赤 右:白

1分間 三本勝負法
延長1分間 一本勝負
(決勝は時間無制限)

優勝 1	いずみだりおん 7級 心道		2	まつしましゅうへい 10級 黒綾
	泉田 莉音	①		松島 周平
準優勝 2	まつしましゅうへい 10級 黒綾		3	くみた めい 10級 誠心
	松島 周平	②		組田 萌生
三位 3	くみた めい 10級 誠心		1	いずみだりおん 7級 心道
	組田 萌生	③		泉田 莉音

[防具試合] 小学1年生男子の部

上:赤 下:白 左:赤 右:白

1分30秒 三本勝負法
延長1分間 一本勝負
(決勝は時間無制限)

5	ようだ あきら 9級 黒綾		8	はしもと ひろと 7級 黒綾
	山田 朗	②		橋本 大翔
三位 12	おぎはら やまと 11級 拳精		11	あおきかなと 12級 拳精
	荻原 大和	⑥		青木 海風斗
優勝 9	たにがき ちから 10級 黒綾		16	みずの てるき 9級 池上 準優勝
	谷垣 誓良	③		水野 耀喜
14	くみた あつや 9級 誠心		4	まつい かける 無級 大田
	組田 敦也	⑦		松井 翔
		⑧	7	よしはら えいた 9級 黒綾 敢闘賞
				吉原 瑛太

[防具試合] 小学2年生男子の部

上:赤 下:白 左:赤 右:白

1分30秒 三本勝負法
延長1分間 一本勝負
(決勝は時間無制限)

準優勝 18	さきき つばさ 7級 心道		21	やまだ たいき 10級 拳精
	佐々木 翼	①		山田 太粋
優勝 21	やまだ たいき 10級 拳精		23	とくはし じゅん 10級 池上
	山田 太粋	②		徳橋 淳
三位 23	とくはし じゅん 10級 池上		18	さきき つばさ 7級 心道
	徳橋 淳	③		佐々木 翼

[防具試合] 小学3年生男子の部

上:赤 下:白 左:赤 右:白

1分30秒 三本勝負法
延長1分間 一本勝負
(決勝は時間無制限)

優勝 30	はしもと はると 7級 黒綾		35	おがわ あつし 7級 池上
	橋本 遥翔	①		小川 敦史
32	たかぎ しょうた 9級 桐生		28	はせがわ はやて 9級 黒綾 準優勝
	高木 翔大	⑤		長谷川 颯
31	ふくおか いつき 10級 黒綾		26	いしかわ たくや 9級 笠懸 敢闘賞
	福岡 一希	②		石川 琢也
三位 25	とくはた かい 8級 大田		34	たけうち ひろむ 7級 誠心
	徳畑 開	⑦		竹内 弥舞
				石川 琢也

[防具試合] 小学4年生男子の部

上:赤 下:白 左:赤 右:白

1分30秒 三本勝負法
延長1分間 一本勝負
(決勝は時間無制限)

準優勝 44	みずの そうま 6級 池上		39	はらしま じゅん 8級 館林
	水野 想麻	①		原 島 淳
67	くみた だいき 8級 誠心		40	しょうじ がい 6級 拳精 優勝
	組田 大稀	⑤		庄 司 凱
敢闘賞 36	てらおか ぼうい 11級 笠懸		38	おの かずあき 5級 黒綾
	寺岡 望維	②		小野 一晃
41	しまだ わたる 4級 拳精		37	かとう ひいと 5級 心道 三位
	島田 和	④		加藤 秀飛
		⑦		寺岡 望維
				加藤 秀飛

[防具試合] 小学5年生男子の部

上:赤 下:白 左:赤 右:白

1分30秒 三本勝負法
延長1分間 一本勝負
(決勝は時間無制限)

57	もりわか ひろと 3級 拳精		58	うえの てつろう 4級 誠心 優勝
	森若 彦人	③		上野 徹郎
敢闘賞 53	やまざき そうた 5級 館林		60	まつむら どうち 5級 池上
	山崎 颯大	⑦		松村 道知
54	あおき かいと 10級 拳精		45	まくうち だいご 6級 幸心
	青木 海偉斗	①		幕内 大虎
51	えんどう ともや 5級 桐生		56	さかもと りゅうと 4級 拳精
	遠藤 友哉	④		坂本 隆斗
準優勝 46	おかだ よしひろ 6級 大田		48	よしおかりょうすけ 8級 園央 三位
	岡田 佳浩	⑨		吉岡 良祐
				山崎 颯大
				吉岡 良祐

[防具試合] 小学6年生の部

上:赤 下:白 左:赤 右:白

1分30秒 三本勝負法
延長1分間 一本勝負
(決勝は時間無制限)

三位 62	しおかわ ひでよし 6級 大田		66	ささき あいら 3級 拳精 準優勝
	塩川 英義	④		佐々木 愛唯羅
68	おかまつ りょうすけ 4級 誠心		63	くらおか あつき 6級 大田
	若松 良典	①		蔵岡 充輝
71	おたけ しずる 5級 青葉		72	あおやま ゆうな 4級 池上
	大竹 静流	⑧		青山 雄和
61	おだの しゅんすけ 4級 幸心		65	こいけ りく 6級 笠懸
	小田野 駿介	②		小池 流駆
64	かたやま てつ 6級 大田		70	せなは きょうへい 4級 誠心 敢闘賞
	片山 哲	⑤		瀬名波 恭兵
優勝 69	おおかわ かける 4級 誠心			
	大川 翔	⑩		
				塩川 英義
				瀬名波 恭兵

第5回関東少年選手権大会 [防具試合] 中学生・高校生男子の部

[防 具 試 合]

1分30秒 三本勝負法
延長1分間 一本勝負
(決勝は時間無制限)

上:赤 左:赤
下:白 右:白

中学1年生男子の部

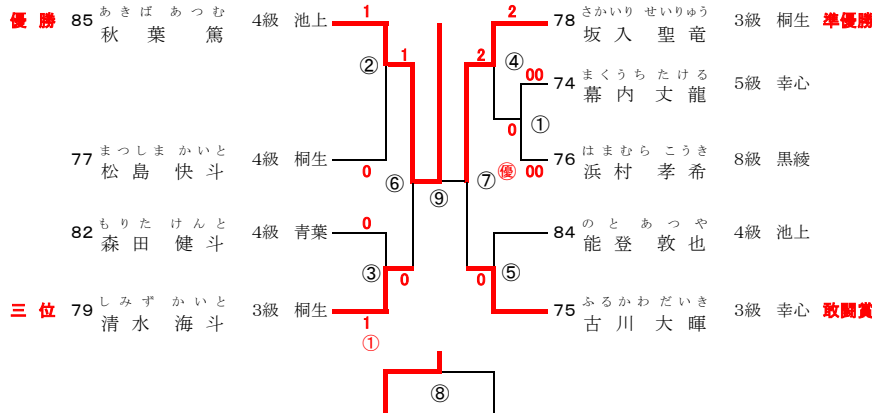

[防 具 試 合]

1分30秒 三本勝負法
延長1分間 一本勝負
(決勝は時間無制限)

上:赤 左:赤
下:白 右:白

中学2年生男子の部

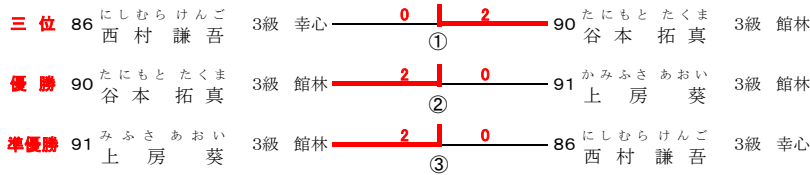

[防 具 試 合]

1分30秒 三本勝負法
延長1分間 一本勝負
(決勝は時間無制限)

上:赤 左:赤
下:白 右:白

中学3年生男子の部

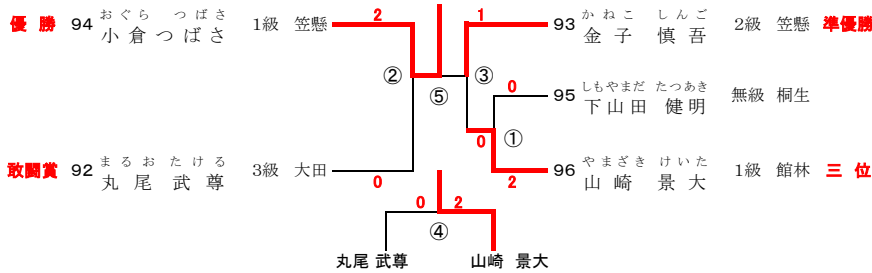

[防 具 試 合]

2分間 三本勝負法
延長1分間 一本勝負
(決勝は時間無制限)

上:赤 赤
下:白 白

高校生男子の部

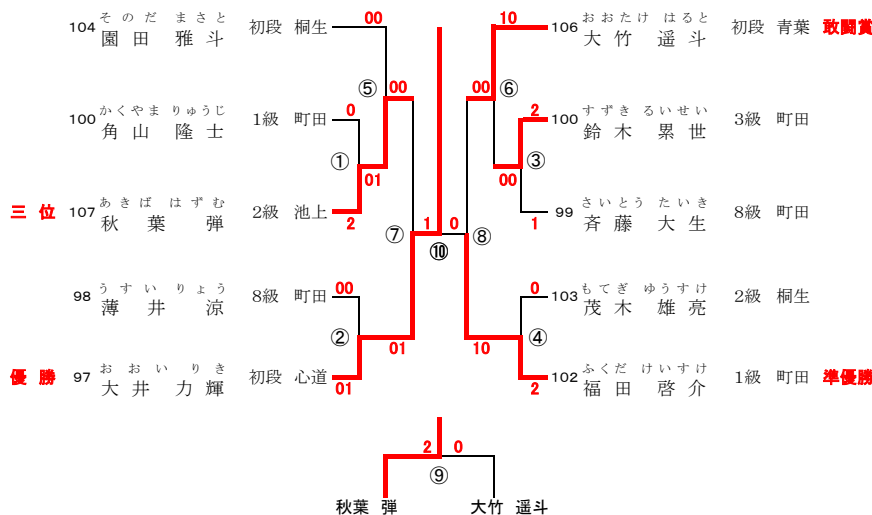

第5回関東少年選手権大会 [防具] 小学生～中学生 女子の

[防具試合]

小学1年生女子の部

1分30秒 三本勝負法
延長1分間 一本勝負
(決勝は時間無制限)

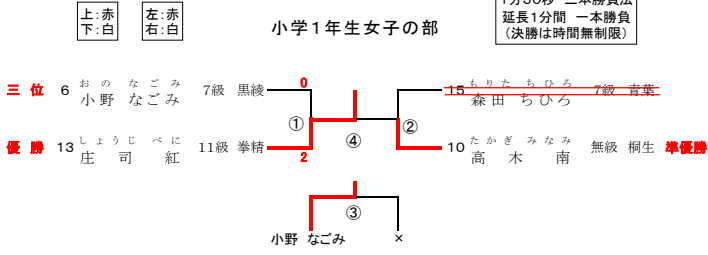

[防具試合]

中学1年生女子の部

1分30秒 三本勝負法
延長1分間 一本勝負
(決勝は時間無制限)

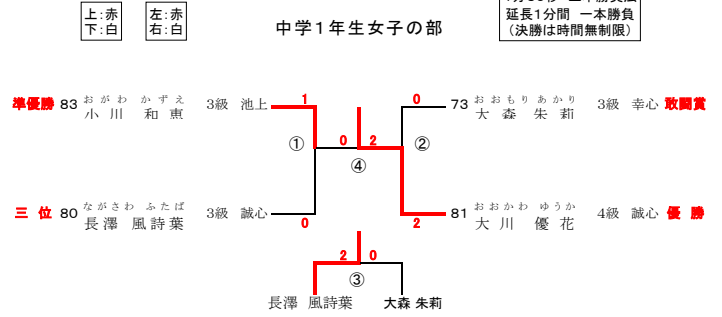

[防具試合]

小学2年生女子の部

1分30秒 三本勝負法
延長1分間 一本勝負
(決勝は時間無制限)

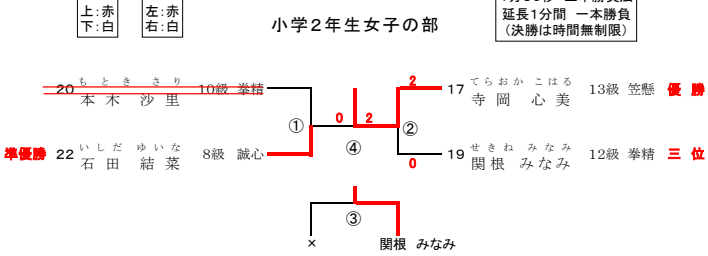

[防具試合]

中学2年生女子の部

1分30秒 三本勝負法
延長1分間 一本勝負
(決勝は時間無制限)

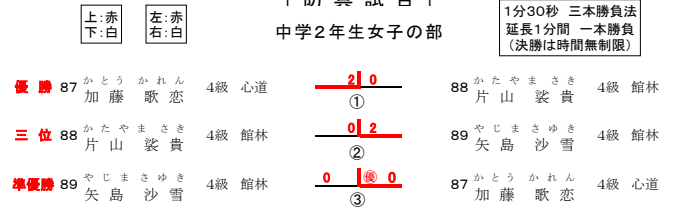

[防具試合]

小学3年生女子の部

1分30秒 三本勝負法
延長1分間 一本勝負
(決勝は時間無制限)

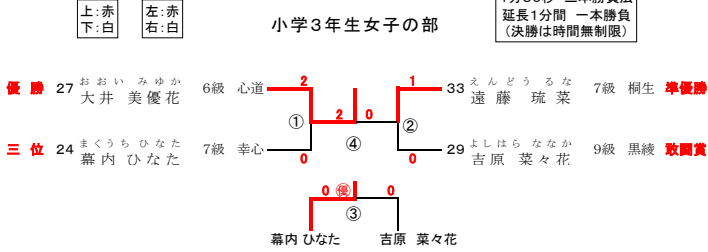

[防具試合]

小学4年生女子の部

1分30秒 三本勝負法
延長1分間 一本勝負
(決勝は時間無制限)

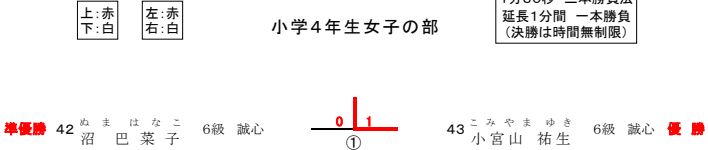

[防具試合]

小学5年生女子の部

1分30秒 三本勝負法
延長1分間 一本勝負
(決勝は時間無制限)

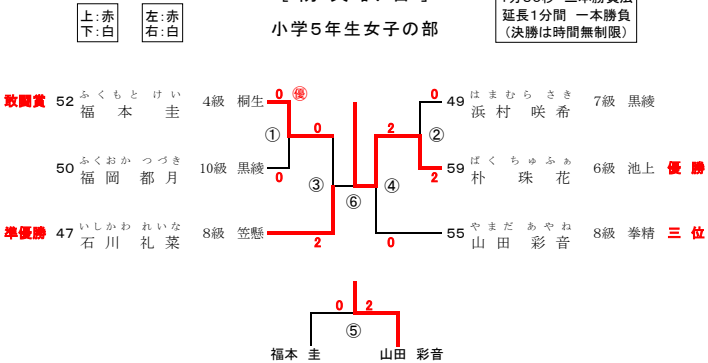

第5回関東少年選手権大会 [形] 女子の部

[形 試 合]

上:赤 左:赤
下:白 右:白

小学2年生の部

予選形(初伸之形)①~④ 決勝形(伸流之形)⑤~⑥

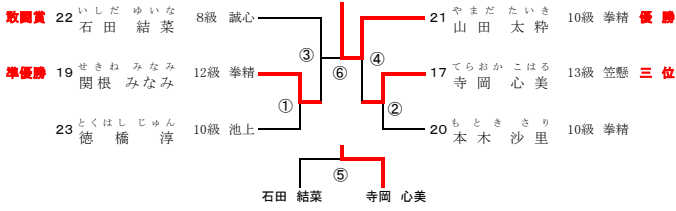

[形 試 合]

上:赤 左:赤
下:白 右:白

小学3年生の部

予選形(伸流之形)①~⑥ 決勝形(五成之形)⑦~⑩

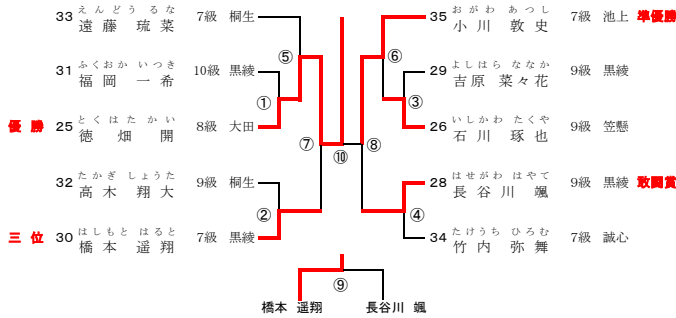

[形 試 合]

上:赤 左:赤
下:白 右:白

小学4年生の部

予選形(伸流之形)①~⑤ 決勝形(五成之形)⑥~⑨

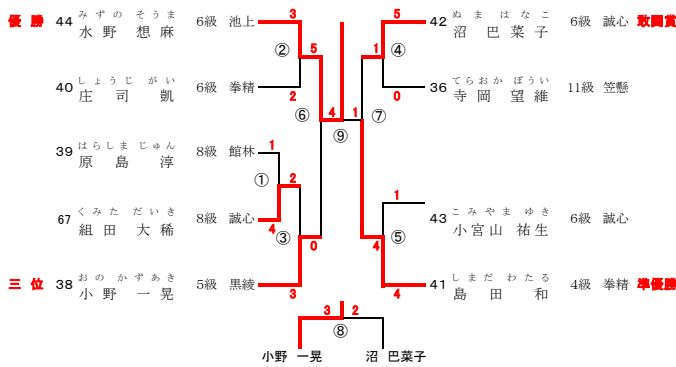

[形 試 合]

上:赤 左:赤
下:白 右:白

小学5年生の部

予選形(五成之形)①~⑩ 決勝形(正流之形)⑪~⑭

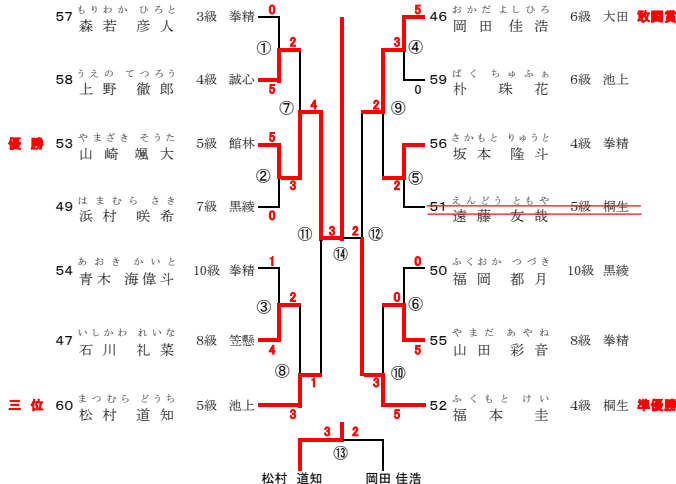

[形 試 合]

上:赤 左:赤
下:白 右:白

小学6年生の部

予選形(五成之形)①~⑥ 決勝形(正流之形)⑦~⑩

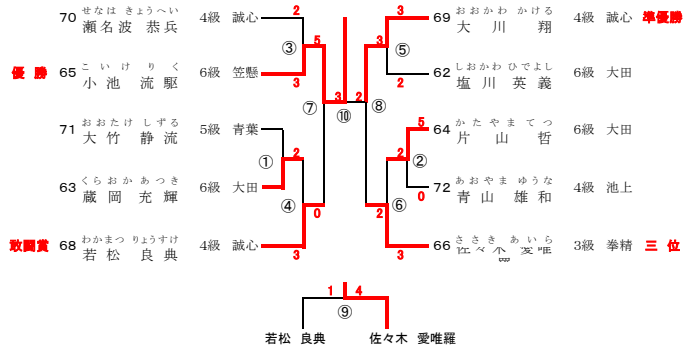

[形 試 合]

上:赤 左:赤
下:白 右:白

中学1年生の部

予選形(正流之形)①~④ 決勝形(青風之形)⑤~⑧

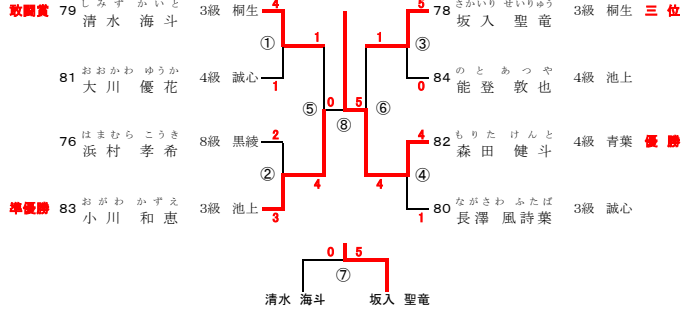

[形 試 合]

上:赤 左:赤
下:白 右:白

中学2年生の部

予選形(正流之形)①~② 決勝形(青風之形)③~④

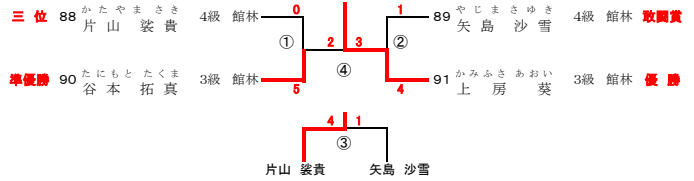

[形 試 合]

上:赤 左:赤
下:白 右:白

中学3年生の部

決勝形(青風之形)①

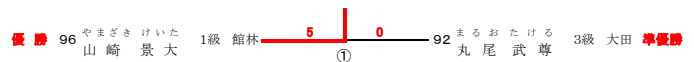

第1回関東道場生大会 一般男子の

[防具試合]

一般級の部

2分間 三本勝負法
延長1分間 一本勝負
(決勝は時間無制限)

上:赤
下:白

左:赤
右:白

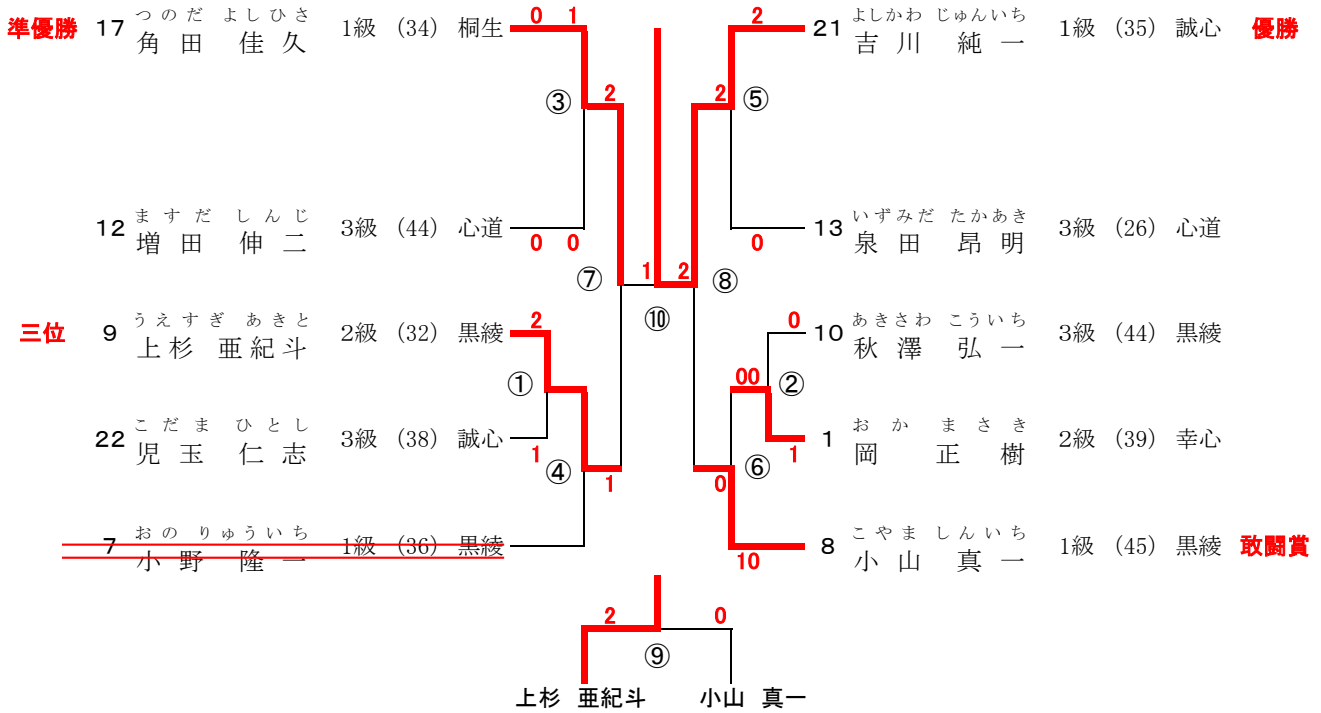

[防具試合]

一般段の部

2分間 三本勝負法
延長1分間 一本勝負
(決勝は時間無制限)

上:赤
下:白

左:赤
右:白

