

2011 国際選抜選手権『75kg超級』試合組合せ

上段・左側=赤
下段・右側=白

3分間三本勝負

< A マット >

< B マット >

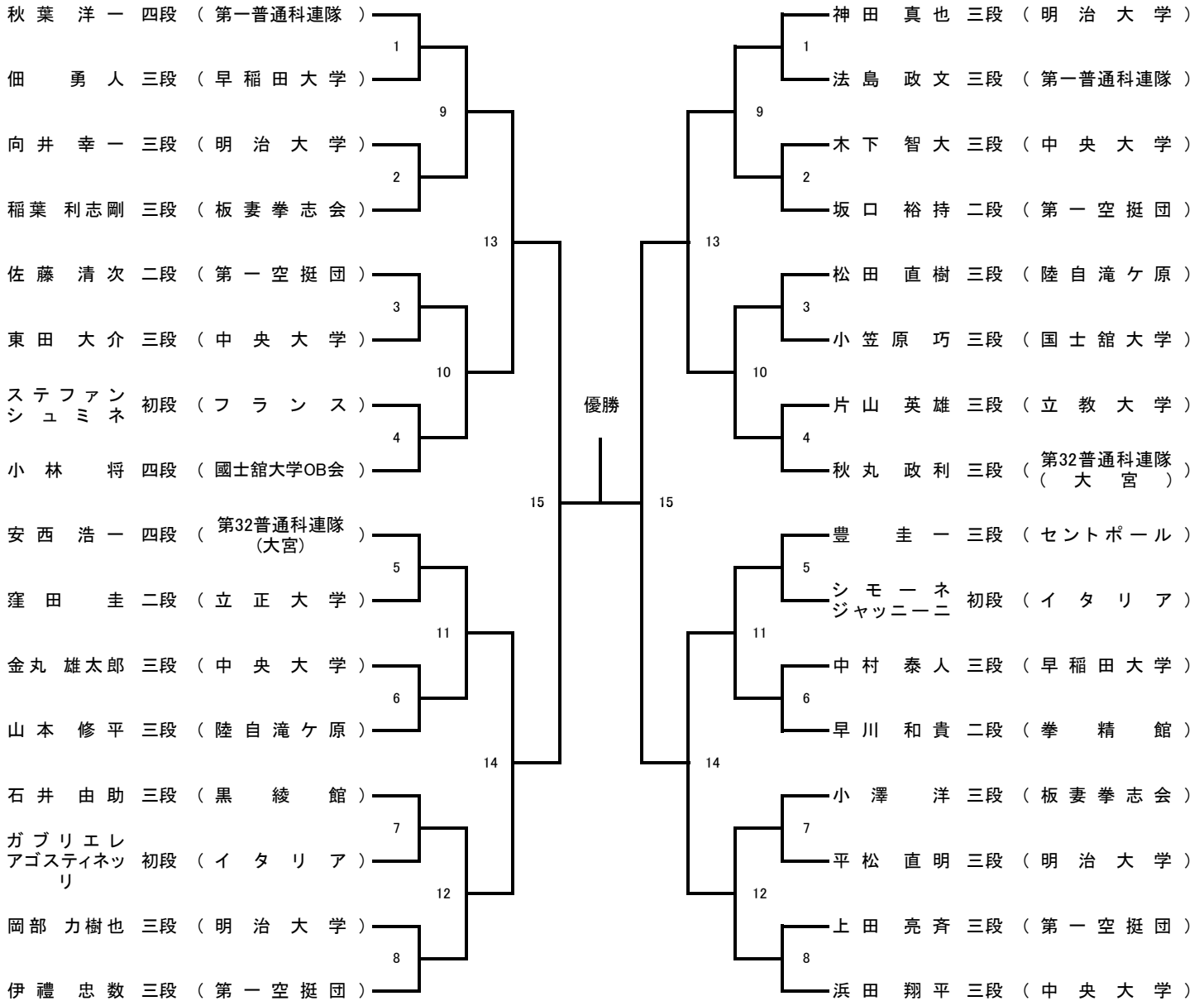

補欠選手

- 鈴木 豊 (二段) (日本大学工学部)
- 佐藤 裕太 (二段) (早稲田大学)
- 加藤 竣一郎 (二段) (明治大学)
- 上沢 惇史 (二段) (専修大学)

2011 国際選抜選手権『75kg以下級』試合組合せ

上段・左側=赤
下段・右側=白

3分間三本勝負

< A マット >

< B マット >

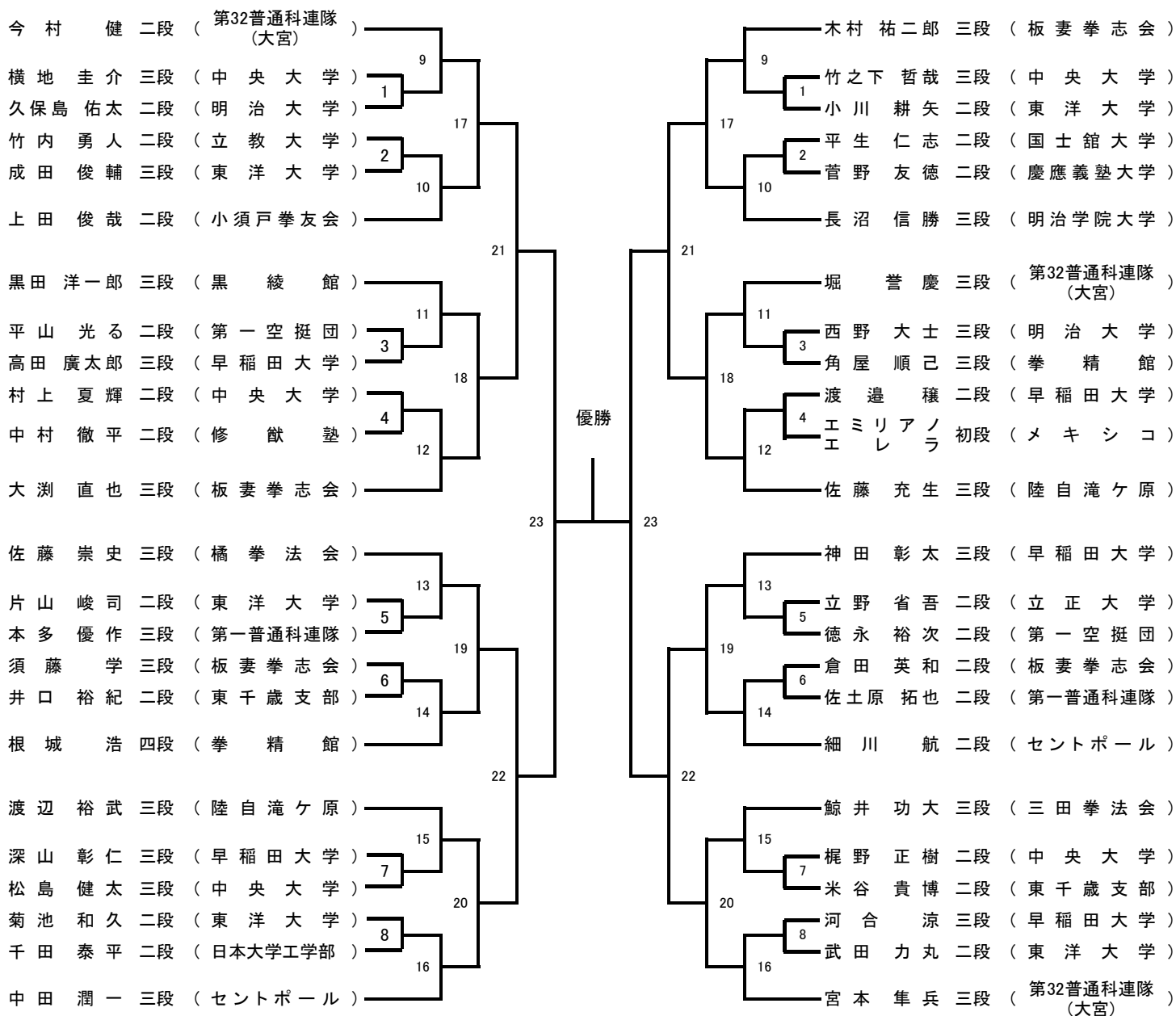

補欠選手

- 片山 峻司 二段 (東洋大学)
- 小邑 公利 初段 (青山学院大学)

新人戦組合せ

上段・左側 = 赤
下段・右側 = 白

五人制対試合
二分間三本勝負法

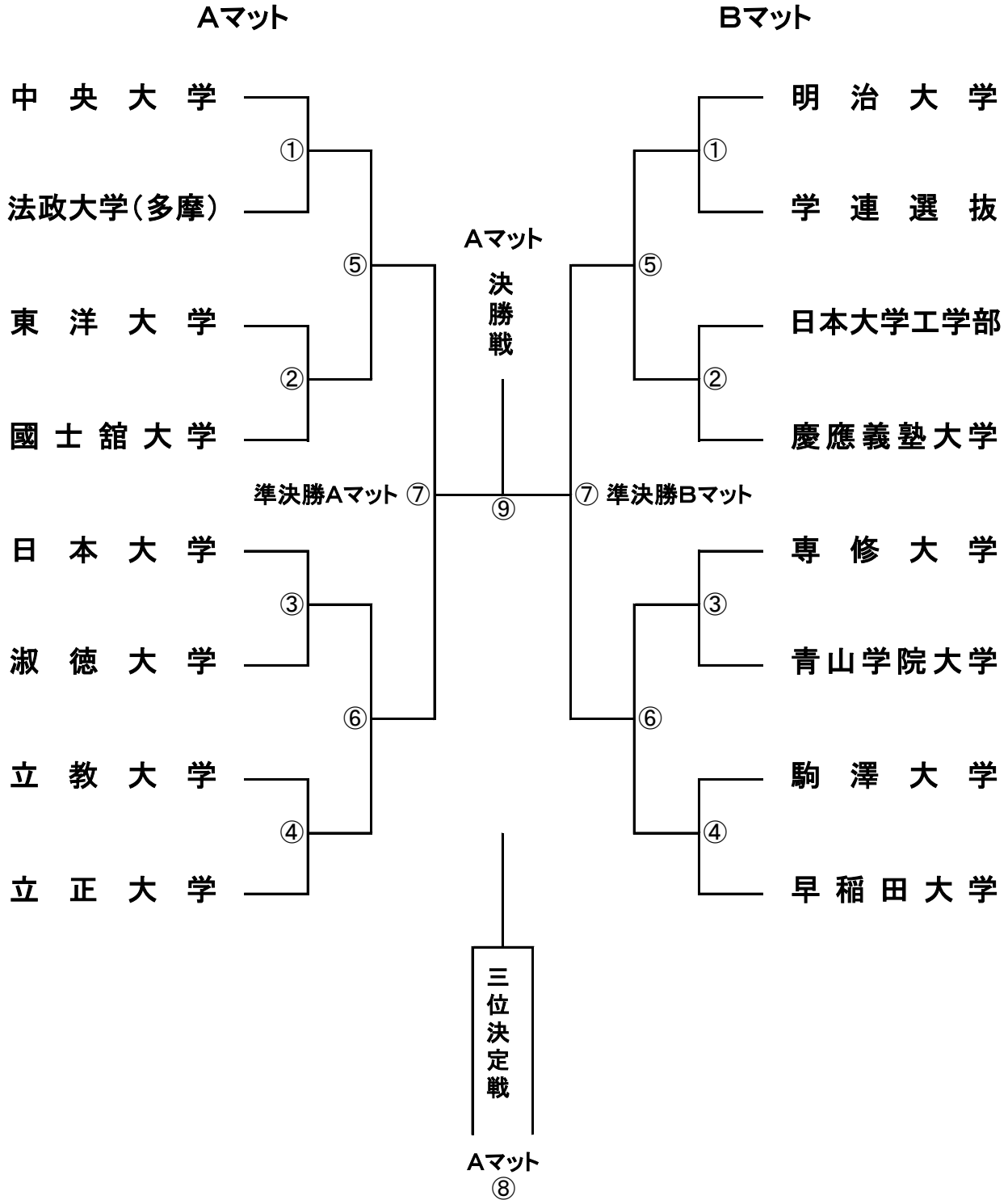

東日本高等学校個人選手権 試合組合せ

上段・左側=赤
下段・右側=白

2分間三本勝負

< A マット >

< B マット >

